



**Specyfikacja istotnych warunków zamówienia dla postępowania nr INW-P-Z/0023/2019
prowadzonego na zasadach określonych w „Regulaminie udzielania zamówień MPWiK Sp. z o.o.”
w trybie przetargu nieograniczonego dla zamówienia:
„Wykonanie przesłon przeciwwiatrowych wiat magazynowych
na Oczyszczalni Ścieków w Henrykowie”**

I. Nazwa i adres Zamawiającego:

Miejskie Przedsiębiorstwo Wodociągów i Kanalizacji spółka z ograniczoną odpowiedzialnością,
ul. Lipowa 76A, 64-100 Leszno.

II. Tryb udzielenia zamówienia:

1. Postępowanie o udzielenie zamówienia jest prowadzone w trybie przetargu nieograniczonego na zasadach określonych w „Regulaminie udzielania zamówień MPWiK Sp. z o.o.” (w rozumieniu § 5 ust. 1 i nast. przedmiotowego Regulaminu). Regulamin dostępny jest na stronie internetowej: <http://www.mpwik-leszno.pl/index.php/przetargi/regulamin-udzielania-zamowien>.
2. Do niniejszego postępowania nie stosuje się przepisów ustawy z dnia 29 stycznia 2004 r. Prawo zamówień publicznych. Przedmiotowe zamówienie jest zamówieniem sektorowym, którego wartość nie przekracza kwoty określonej w przepisach wydanych na podstawie art. 11 ust. 8 p.z.p.

III. Określenie przedmiotu zamówienia:

1. Przedmiotem zamówienia jest inwestycja polegająca na wykonaniu osłon przeciwwiatrowych na dwóch wiatkach magazynowych osadu na oczyszczalni ścieków w Henrykowie. Przedmiot zamówienia obejmuje zaprojektowanie (wraz z uzyskaniem prawomocnego pozwolenia na budowę) i wybudowanie osłon przeciwwiatrowych na dwóch wiatkach magazynowych osadu.

Przesłony mają za zadanie maksymalną ochronę wnętrza wiat przed opadami atmosferycznymi mogącymi się dostawać do ich wnętrza w wyniku oddziaływania wiatru. Ażurowa konstrukcja ma na celu zachowanie przewiewności wnętrza. Kształt lameli należy dobrać tak aby zachować odpowiednią sztywność konstrukcji oraz wykluczyć możliwość przedostawania się opadów deszczu i śniegu. Zabezpieczenie antykorozyjne powinno być odpowiednie dla zachowania trwałości konstrukcji (analogicznie jak dla pokrycia hali) oraz powinno uwzględniać warunki panujące na oczyszczalni ścieków: możliwość kontaktu z higienizowanym wapnem palonym osadem, obecność siarkowodoru, metanu, związków azotowych.

2. Wybrany Wykonawca:

a) Opracuje w 3 egzemplarzach kompletną dokumentację projektową umożliwiającą uzyskanie pozwolenia na budowę (dalej: Projekt) na podstawie dokumentu „Koncepcja budowy ścianek osłaniających wiaty magazynowe przed niekorzystnym wpływem opadów atmosferycznych” (dalej: Koncepcja) przy założeniach:

sekretariat 65 529 83 11
faks 65 529 83 71

obsługa klienta 65 529 83 44
inwestycje 65 529 83 15

laboratorium 65 529 83 39
pogotowie wod-kan 994

www.mpwik-leszno.pl
www.ebok.mpwik-leszno.pl



- Wysokość dodatkowej zabudowy (2xściana szczytowa i 1xboczna) każdej wiaty: min. 4 m; Zamawiający posiada dwie wiaty.
- Rodzaj przesłony: zabezpieczone antykorozyjnie stalowe poziome żaluzje pomalowane na ustalony z zamawiającym kolor z palety RAL.

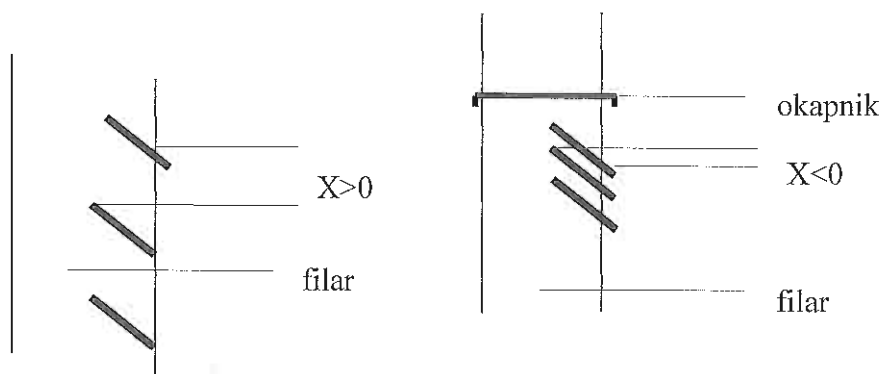

Rys. 1

Rys.2

Niedopuszczalne jest rozmieszczenie żaluzji z pozostawionym prześwitem pomiędzy poszczególnymi lamelami - Rys. 1. Wymaga się aby wymiar $X < 0$, zgodnie z Rys.2.

- Uzyska akceptację Zamawiającego dla ostatecznej wersji Projektu
 - Uzyska prawomocne pozwolenie na budowę dla przedmiotowych robót,
 - Wykona przesłony na dwóch istniejących wiatkach magazynowych na podstawie Projektu oraz uzyskanego pozwolenia na budowę.
3. W ramach prac objętych przedmiotem zamówienia i proponowaną ceną ofertową Wykonawca zobowiązuje się do:
- realizacji prac w oparciu o Koncepcję przekazaną przez Zamawiającego, zgodnie z zapisami SIWZ, zasadami wiedzy technicznej i sztuki budowlanej oraz obowiązującymi przepisami prawa powszechnie obowiązującego,
 - uzyskania wszelkich uzgodnień/decyzji niezbędnych do zatwierdzenia Projektu i uzyskania pozwolenia na budowę.
 - wykonania innych obowiązków, które zostaną przewidziane w pozwoleniu na budowę,
 - przygotowania, zagospodarowania i zabezpieczenia placu budowy,
 - używania w trakcie prac wyłącznie materiałów spełniających wymagania projektowe oraz wymagania techniczne, po uzyskaniu wcześniejszej akceptacji Zamawiającego dla zaproponowanych materiałów,
 - przestrzegania obowiązków wynikających z ustawy o odpadach z dnia 14 grudnia 2012 r., w szczególności w zakresie odpowiedzialności za odpady powstałe w trakcie realizacji robót,
 - niezwłocznego informowania Zamawiającego o problemach i okolicznościach mogących wpłynąć na jakość robót lub opóźnienie terminu wykonania umowy,
 - naprawy na własny koszt lub wypłaty odszkodowania z tytułu szkód powstałych na skutek realizacji inwestycji, za które Wykonawca odpowiada,
 - wykonania dokumentacji powykonawczej w jednym egzemplarzu wraz z aprobatami technicznymi zastosowanych materiałów,
 - poniesienia wszystkich kosztów związanych z dostarczaniem materiału niezbędnego do wykonania przesłon i wywozem materiału pozostałego po wykonanych robotach budowlanych,
 - odtworzenia i przywrócenia do stanu pierwotnego terenów, na których prowadzone będą roboty

związane z wykonaniem przedmiotu zamówienia,

- l) poniesienia kosztów a energii elektrycznej zużytej na wykonanie zadania, (Wykonawca zamontuje własną skrzynkę z podlicznikiem energii elektrycznej w miejscu uzgodnionym z Zamawiającym; na podstawie odczytu podlicznika Zamawiający obciąży Wykonawcę zadania fakturą VAT zgodnie ze stawką za kWh obowiązującą Zamawiającego),
- m) zapewnienia nadzoru autorskiego,
- n) uzyskania wszelkich niezbędnych decyzji, zezwoleń i uzgodnień niezbędnych do wykonania przedmiotu zamówienia,
- o) udzielenia 5-letniej gwarancji na wykonane roboty i materiały użyte przy realizacji zamówienia.

4. Zamawiający zobowiązuje się do:

- a) dostarczenia Koncepcji,
- b) odbioru prawidłowo wykonanego Projektu od Wykonawcy,
- c) udostępnienia źródła energii elektrycznej na czas prowadzenia robót budowlanych, na warunkach określonych w pkt 3 l) SIWZ oraz umowie.
- d) protokolarnego przekazania placu budowy w celu umożliwienia Wykonawcy wykonania przedmiotu umowy,
- e) zapewnienia nadzoru inwestorskiego zadania,
- f) uczestnictwa we wszelkich uzgodnieniach i odbiorach,
- g) protokolarnego odbioru przedmiotu zamówienia na każdym z etapów,
- h) protokolarnego odbioru końcowego,
- i) zgłoszenia rozpoczęcia i zakończenia robót stosownemu organowi (jeżeli wymagają tego przepisy prawa),
- j) terminowego uregulowania należności wynikających z postanowień umowy,
- k) dokonania zapłaty Wykonawcy umówionego wynagrodzenia w umówionym terminie za należycie wykonany przedmiot umowy,
- l) dostarczenia mapy do celów projektowych.

5. Umowa o wykonanie przedmiotowego zamówienia zostanie podpisana w terminie do 7 roboczych dni od dnia przekazania oferentom informacji o rozstrzygnięciu postępowania.

6. Wykonawca zobowiązany jest ustalić z Zamawiającym termin przekazania placu budowy na potrzeby rozpoczęcia robót związanych z montażem przesłon.

Z tytułu opóźnienia ze strony Zamawiającego w przekazaniu placu budowy Wykonawcy nie będzie przysługiwało prawo żądania odszkodowania w ramach kar umownych.

7. Termin realizacji zadania jest jednocześnie terminem wykonania przedmiotu umowy. Termin realizacji zadania zostanie uznany za zachowany jeżeli w terminie tym zostaną zakończone wszystkie czynności odbiorowe, o których mowa w § 6 umowy. Przez należyte wykonanie umowy strony rozumieją zakończenie wszystkich prac objętych zamówieniem w terminie wskazanym w umowie, bez stwierdzenia żadnych wad i usterek, potwierdzone podpisaniem protokołu wykonania umowy.

8. Termin wykonania zamówienia może ulec przesunięciu w przypadku wystąpienia zewnętrznych przyczyn niezależnych od Wykonawcy, które uniemożliwiają prowadzenie robót. W takiej sytuacji termin zostaje wydłużony o ilość dni, w których wystąpiły zewnętrzne przyczyny uniemożliwiające prowadzenie robót, przy czym fakt ten należy odnotować w dzienniku budowy wraz z akceptacją inspektora nadzoru. Przedłużenie terminu realizacji na zasadach wyżej wymienionych wymaga ostatecznej zgody obydwu stron wyrażonych w formie aneksu do umowy.



9. W wypadku wystąpienia niezależnych od Stron okoliczności natury technicznej, których nie można było przewidzieć w chwili zawierania umowy, albo których przewidzenie było utrudnione, Zamawiający dopuszcza możliwość zmiany technologii i/lub materiału, pod warunkiem, że nie ma to wpływu na wzrost wartości zamówienia i termin realizacji zamówienia. Każda z ww. zmian umowy wymaga zgody obydwu stron wyrażonej w formie aneksu do umowy, zawartego w oparciu o sporządzony i zaakceptowany przez strony protokół konieczności.
10. W przypadku powierzenia wykonywania części zamówienia podwykonawcom, Wykonawca będzie pełnił funkcję koordynatora podwykonawców podczas wykonywania robót i usuwania ewentualnych wad. Wykonawca odpowiada za działania lub uchybienia każdego podwykonawcy jak za działania własne.
11. W przypadku, gdy Wykonawca powierzy wykonanie części zamówienia podwykonawcy, warunkiem zapłaty przez Zamawiającego całości lub części należnego wynagrodzenia za odebrane roboty budowlane jest przedstawienie dowodów zapłaty wymagalnego wynagrodzenia podwykonawcom i dalszym podwykonawcom, biorącym udział w realizacji odebranych robót budowlanych (Oświadczenie podwykonawcy lub dalszego podwykonawcy, iż należności związane z realizacją przez nich przedmiotu zamówienia zostały uregulowane). Wraz z oświadczeniem Wykonawca złoży Zamawiającemu wszystkie dokumenty potwierdzające dokonanie wymagalnych płatności na rzecz podwykonawcy lub dalszego podwykonawcy, a w szczególności potwierdzone „za zgodność z oryginałem” przez Wykonawcę kopie: dowodów zapłaty wynagrodzenia dla podwykonawcy lub dalszego podwykonawcy, faktur podwykonawcy lub dalszego podwykonawcy, protokołów odbioru wykonanych robót, dostaw lub usług, stanowiących podstawę do wystawienia faktury przez podwykonawcę lub dalszego podwykonawcę. W przypadku wykonania niniejszego zamówienia – umowy bez udziału podwykonawcy lub dalszych podwykonawców.
12. Wykonawca przed wypłatą wynagrodzenia (umownego) złoży Zamawiającemu oświadczenie w tym zakresie. W przypadku nieprzedstawienia przez Wykonawcę wszystkich dowodów zapłaty, o których mowa powyżej, Zamawiający wstrzymuje wypłatę należnego wynagrodzenia za odebrane roboty budowlane, w części równej sumie kwot wynikających z nieprzedstawionych dowodów zapłaty.
13. Zamawiający dokonuje bezpośredniej zapłaty wymagalnego wynagrodzenia przysługującego podwykonawcy lub dalszemu podwykonawcy, który zawarł zaakceptowaną przez Zamawiającego umowę o podwykonawstwo, której przedmiotem są roboty budowlane, lub który zawarł przedłożoną Zamawiającemu umowę o podwykonawstwo, której przedmiotem są dostawy lub usługi (przy robotach budowlanych), w przypadku uchylenia się od obowiązku zapłaty odpowiednio przez Wykonawcę, podwykonawcę lub dalszego podwykonawcę zamówienia na roboty budowlane.
14. Wynagrodzenie podwykonawcy lub dalszego podwykonawcy, o którym mowa powyżej, dotyczy wyłącznie należności powstałych po zaakceptowaniu przez Zamawiającego umowy o podwykonawstwo, której przedmiotem są roboty budowlane a także z tytułu dostaw lub usług (przy robotach budowlanych) po przedłożeniu Zamawiającemu poświadczonej „za zgodność z oryginałem” kopii umowy o podwykonawstwo.
15. Bezpośrednia zapłata obejmuje wyłącznie należne wynagrodzenie, bez odsetek, należnych podwykonawcy lub dalszemu podwykonawcy.
16. Przed dokonaniem bezpośredniej zapłaty przez Zamawiającego na rzecz podwykonawcy lub dalszego podwykonawcy, Wykonawca ma możliwość zgłoszenia pisemnych uwag dotyczących zasadności bezpośredniej zapłaty wynagrodzenia podwykonawcy lub dalszemu podwykonawcy, w terminie 30 dni od doręczenia informacji o możliwości zgłaszania uwag.
17. W przypadku zgłoszenia uwag, o których mowa powyżej, w terminie 30 dni od doręczenia informacji

o możliwości zgłaszania uwag, Zamawiający może:

- a) nie dokonać bezpośredniej zapłaty wynagrodzenia podwykonawcy lub dalszemu podwykonawcy, jeżeli wykonawca wykaże niezasadność takiej zapłaty albo
- b) złożyć do depozytu sądowego kwotę potrzebną na pokrycie wynagrodzenia podwykonawcy lub dalszego podwykonawcy w przypadku istnienia zasadniczej wątpliwości Zamawiającego co do wysokości należnej zapłaty lub podmiotu, któremu płatność się należy, albo
- c) dokonać bezpośredniej zapłaty wynagrodzenia podwykonawcy lub dalszemu podwykonawcy, jeżeli podwykonawca lub dalszy podwykonawca wykaże zasadność takiej zapłaty.

18. W przypadku dokonania bezpośredniej zapłaty podwykonawcy lub dalszemu podwykonawcy, o których mowa powyżej, Zamawiający potrąca kwotę wypłaconego wynagrodzenia z wynagrodzenia należnego Wykonawcy.

19. Zamawiający będzie miał prawo wglądu w każdym momencie do dokumentacji finansowej Wykonawcy, dotyczącej rozliczeń z podwykonawcami poprzez otrzymanie potwierdzonych dokumentów o dokonanych płatnościach tj. potwierdzenie przelewu, kwestionariusz przyjęcia gotówki

20. Rozliczenie finansowe nastąpi na podstawie prawidłowo wystawionej faktury, po podpisaniu protokołu odbioru końcowego.

21. Zamawiający uważa za obowiązkowe przeprowadzenie wizji lokalnej miejsca montażu przesłon.

IV. Termin wykonania przedmiotu zamówienia:

1. Wykonawca wykona całość przedmiotu umowy w terminie **do dnia 30.11.2019r.**, z podziałem na następujące etapy:
 - a) Etap I - akceptacja Projektu przez Zamawiającego i złożenie do właściwego organu kompletnego wniosku o wydanie pozwolenia na budowę: w terminie **45 dni** od dnia podpisania umowy,
 - b) Etap II – roboty budowlane polegające na montażu przesłon **60 dni** od dnia uzyskania przez Wykonawcę prawomocnego (ostatecznego) pozwolenia na budowę.
2. **Termin realizacji zadania oznacza zakończenie prac projektowych, uzyskanie prawomocnego pozwolenia na budowę i zrealizowanie wszelkich robót budowlanych związanych z należyтым wykonaniem niniejszego zamówienia, wraz z przeprowadzeniem czynności odbiorowych i wystawieniem pisemnej gwarancji.**
3. Na przeprowadzenie czynności odbiorowych Zamawiający zastrzega sobie następujące terminy:
 - a) 14 dni na zaakceptowanie ostatecznej wersji Projektu,
 - b) 7 dni na przeprowadzenie czynności odbiorowych w zakresie wykonanych robót budowlanych.

V. Opis sposobu przygotowania oferty i obliczenia ceny:

1. Oferta musi być napisana czytelnie w języku polskim i sformułowana w sposób jednoznaczny, wykluczający dowolność interpretacyjną oraz wyczerpujący – tak, by dawała odpowiedź na wszystkie wymagania w zakresie przedmiotu zamówienia.
2. Wszystkie strony oferty winny być ponumerowane, spięte i podpisane przez upoważnionego przedstawiciela Wykonawcy, a miejsca, w których Wykonawca naniósł zmiany winny być parafowane przez osobę podpisującą ofertę. Dokumenty mogą być przedstawione w formie oryginału lub kopii poświadczonych „za zgodność z oryginałem” przez osobę uprawnioną do reprezentacji lub osobę uprawnioną do potwierdzania za zgodność z oryginałem. W przypadku Wykonawców wspólnie ubiegających się o udzielenie zamówienia oraz w przypadku innych podmiotów, na których zasobach



Wykonawca polega, kopie dokumentów dotyczących odpowiednio wykonawcy lub tych podmiotów są poświadczane „za zgodność z oryginałem” odpowiednio przez wykonawcę lub te podmioty.

3. Oferta musi być złożona w wyznaczonym terminie i miejscu w zaklejonej kopercie adresowanej do Zamawiającego, z zaznaczeniem nazwy zadania na jaką została złożona tj. **„Wykonanie przesłon przeciwwiatrowych wiat magazynowych na Oczyszczalni Ścieków w Henrykowie” 14.06.2019 r. godz. 10⁰⁰** oraz z umieszczeniem danych o firmie/nazwie Wykonawcy i jego adresie.
4. Wykonawca poniesie wszelkie koszty związane z przygotowaniem i złożeniem oferty.
5. Każdy Wykonawca przedłoży tylko jedną ofertę sam lub w ramach konsorcjum (wykonawcy wspólnie ubiegający się o udzielenie zamówienia).
6. Wykonawca powinien przedstawić ofertę zgodną z wymaganiami niniejszej specyfikacji istotnych warunków zamówienia.
7. Prawidłowo złożona i sporządzona oferta powinna zawierać:
 - a) formularz ofertowy (załącznik nr 1 do SIWZ)
 - b) oświadczenie Wykonawcy o spełnieniu warunków udziału w postępowaniu (załącznik nr 2 do SIWZ),
 - c) dokumenty potwierdzające spełnienie warunków udziału w postępowaniu, wymienione w rozdziale VI ust. 2 oraz w rozdziale VII ust. 1 lit.1.2.),
 - d) aktualnego odpisu z właściwego rejestru lub z centralnej ewidencji i informacji o działalności gospodarczej, jeżeli odrębne przepisy wymagają wpisu do rejestru lub ewidencji, (wystawiony nie wcześniej niż 6 miesięcy przed upływem terminu składania ofert),
 - e) aktualne pełnomocnictwo do reprezentowania Wykonawcy; przedstawiony dokument powinien być wystawiony nie wcześniej niż 3 miesiące przed terminem złożenia ofert, o ile nie działają w jego imieniu osoby upoważnione do jego reprezentacji zgodnie z zapisami w treści odpisu z właściwego rejestru,
 - f) dowód wniesienia wadium,
 - g) wykaz wykonanych robót budowlanych (załącznik nr 5 do SIWZ),
 - h) wykaz personelu technicznego (załącznik nr 6 do SIWZ),
8. Nie dopuszcza się składania ofert wariantowych i ofert częściowych.

VI. Opis warunków udziału w postępowaniu:

1. W postępowaniu mogą brać udział Wykonawcy niepodlegający wykluczeniu z postępowania na zasadach określonych w § 8 „Regulaminu udzielania zamówień MPWiK Sp. z o.o.” oraz spełniający warunki, o których mowa w niniejszej SIWZ.
2. Wykonawcy ubiegający się o zamówienie muszą spełniać niżej wymienione warunki udziału w postępowaniu:
 - 2.1. Posiadać uprawnienie do wykonywania działalności będącej przedmiotem zamówienia, jeżeli przepisy prawa nakładają obowiązek ich posiadania;
 - 2.2. Dysponować osobami zdolnymi do wykonania niniejszego zamówienia:
 - 2.2.1 Projektant branży konstrukcyjno - budowlanej posiadający następujące kwalifikacje i doświadczenie:
 - uprawnienia budowlane do projektowania w specjalności konstrukcyjno – budowlanej bez ograniczeń wydane zgodnie z art. 12, art. 12a oraz art. 14 ust. 1 ustawy z dnia 7 lipca 1994

r. Prawo budowlane lub odpowiadające im ważne uprawnienia budowlane, które zostały wydane na podstawie wcześniej obowiązujących przepisów lub odpowiadające im uprawnienia wydane obywatelom państw Europejskiego Obszaru Gospodarczego oraz Konfederacji Szwajcarskiej, z zastrzeżeniem art. 12a oraz innych przepisów ustawy Prawo budowlane oraz ustawy o zasadach uznawania kwalifikacji zawodowych nabytych w państwach członkowskich Unii Europejskiej (Dz. U. z 2016 r., poz.65),) oraz

- obowiązkowe ubezpieczenie od odpowiedzialności cywilnej oraz
- co najmniej 5 lat doświadczenia zawodowego (liczonego od dnia uzyskania uprawnień projektowych w branży konstrukcyjno - budowlanej bez ograniczeń), w tym wykonanie (samodzielnie lub jako członek zespołu projektowego) co najmniej dwóch projektów budowlanych dla inwestycji polegającej na budowie lub przebudowie lub modernizacji wiaty lub hali o konstrukcji żelbetowej, stalowej lub mieszanej.

2.2.2 Kierownik robót branży konstrukcyjno – budowlanej posiadający następujące kwalifikacje i doświadczenie:

- uprawnienia budowlane do kierowania robotami budowlanymi w specjalności konstrukcyjno – budowlanej bez ograniczeń wydane zgodnie z art. 12, art. 12a oraz art. 14 ust. 1 ustawy Pb lub odpowiadające im ważne uprawnienia budowlane, które zostały wydane na podstawie wcześniej obowiązujących przepisów lub odpowiadające im uprawnienia wydane obywatelom państw Europejskiego Obszaru Gospodarczego oraz Konfederacji Szwajcarskiej, z zastrzeżeniem art. 12a oraz innych przepisów ustawy PB oraz ustawy o zasadach uznawania kwalifikacji zawodowych nabytych w państwach członkowskich Unii Europejskiej (Dz. U. z 2016 r., poz.65), oraz obowiązkowe ubezpieczenie od odpowiedzialności cywilnej.

2.3. Posiadać wiedzę i doświadczenie:

Wykonawca musi wykazać się doświadczeniem w wykonaniu (zakończeniu) w okresie ostatnich 5 lat przed upływem terminu składania ofert, a jeżeli okres prowadzenia działalności jest krótszy – w tym okresie, minimum dwóch inwestycji obejmujących swoim zakresem budowę hal, wiat o konstrukcji stalowej lub mieszanej (stalowo-żelbetowej) lub wykonaniu innej konstrukcji stalowej o wartości minimum 150 000 zł netto dla każdej z prac.

2.4. Posiadać aktualną polisę (wraz z potwierdzeniem wykonania przelewu)- ubezpieczenie od odpowiedzialności cywilnej w zakresie prowadzonej działalności związane z przedmiotem zamówienia na kwotę co najmniej 150 000 zł na każde zdarzenie. W przypadku wspólnego ubiegania się dwóch lub więcej Wykonawców o udzielenie niniejszego zamówienia, oceniana będzie ich łączna sytuacja ekonomiczna i finansowa- w tym celu dokumenty ma obowiązek złożyć ten lub ci z Wykonawców, którzy w imieniu wszystkich wykazywać będą spełnienie tego warunku.

3. Wykonawca może polegać na wiedzy i doświadczeniu, potencjale technicznym, osobach zdolnych do wykonania zamówienia lub zdolnościach finansowych innych podmiotów, niezależnie od charakteru prawnego łączących go z nimi stosunków. Wykonawca w takiej sytuacji zobowiązany jest udowodnić Zamawiającemu, iż będzie dysponował zasobami niezbędnymi do realizacji zamówienia, w szczególności przedstawiając w tym celu pisemne zobowiązanie tych podmiotów do oddania mu do dyspozycji niezbędnych zasobów na okres korzystania z nich przy wykonaniu zamówienia, a w przypadku powoływania się na wiedzę i doświadczenie, z którego dodatkowo wynika, że podmiot udostępniający wiedzę i doświadczenie zobowiązuje się ponosić z Wykonawcą solidarną odpowiedzialność za wykonanie przedmiot zamówienia wobec Zamawiającego.

VII. Informacje o dokumentach, jakie dostarczają Wykonawcy:

1. W celu wykazania braku podstaw do wykluczenia z postępowania o udzielenie zamówienia, w okolicznościach opisanych w § 8 „Regulaminu udzielania zamówień MPWiK Sp. z o.o.”, Wykonawca dołącza do oferty następujące oświadczenia i dokumenty:

1.1. Oświadczenie że:

- a) posiada uprawnienia do wykonania prac objętych zamówieniem, jeśli przepisy prawa nakładają obowiązek ich posiadania,
- b) posiada niezbędną wiedzę i doświadczenie oraz potencjał techniczny, a także dysponuje osobami zdolnymi do wykonania zamówienia lub przedstawi pisemne zobowiązanie innych podmiotów do udostępnienia potencjału technicznego i osób zdolnych do wykonania zamówienia.
- c) znajduje się w sytuacji ekonomicznej i finansowej gwarantującej należyte wykonanie zamówienia,
- d) nie podlega wykluczeniu z udziału w postępowaniu na podstawie przesłanek zawartych w § 8 Regulaminu udzielania zamówień MPWiK Sp. z o.o.

1.2. Dokumenty potwierdzające stan zobowiązań względem:

- a) Skarbu Państwa w formie zaświadczenia właściwego naczelnika urzędu skarbowego potwierdzającego, że wykonawca nie zalega z opłacaniem podatków, wystawionego nie wcześniej niż 3 miesiące przed upływem terminu składania ofert, lub innego dokumentu potwierdzającego, że wykonawca zawarł porozumienie z właściwym organem podatkowym w sprawie spłat tych należności wraz z ewentualnymi odsetkami lub grzywnami, w szczególności uzyskał przewidziane prawem zwolnienie, odroczenie lub rozłożenie na raty zaległych płatności lub wstrzymanie w całości wykonania decyzji właściwego organu,
- b) zaświadczenia właściwej terenowej jednostki organizacyjnej Zakładu Ubezpieczeń Społecznych lub Kasy Rolniczego Ubezpieczenia Społecznego albo innego dokumentu potwierdzającego, że wykonawca nie zalega z opłacaniem składek na ubezpieczenia społeczne lub zdrowotne, wystawionego nie wcześniej niż 3 miesiące przed upływem terminu składania ofert, lub innego dokumentu potwierdzającego, że wykonawca zawarł porozumienie z właściwym organem w sprawie spłat tych należności wraz z ewentualnymi odsetkami lub grzywnami, w szczególności uzyskał przewidziane prawem zwolnienie, odroczenie lub rozłożenie na raty zaległych płatności lub wstrzymanie w całości wykonania decyzji właściwego organu .

1.3. Dowód wniesienia wadium.

2. W celu potwierdzenia spełnienia warunków udziału w postępowaniu określonych w rozdziale VI ust. 2 oferta musi zawierać następujące dokumenty:

- a) ubezpieczenie Wykonawcy od odpowiedzialności cywilnej w zakresie prowadzonej działalności gospodarczej- aktualną polisę lub inny dokument ubezpieczenia potwierdzający, że Wykonawca jest ubezpieczony od odpowiedzialności cywilnej, w zakresie prowadzonej działalności związanej z przedmiotem zamówienia, na kwotę co najmniej 150 000 zł na każde zdarzenie. W przypadku wspólnego ubiegania się dwóch lub więcej Wykonawców o udzielenie niniejszego zamówienia, oceniana będzie ich łączna sytuacja ekonomiczna i finansowa- w tym celu dokumenty ma obowiązek złożyć ten lub ci z Wykonawców, którzy w imieniu wszystkich wykazywać będą spełnienie tego warunku.
- b) wykaz osób, które będą uczestniczyć w wykonaniu zamówienia wraz z danymi na temat ich kwalifikacji i niezbędnych do wykonania zamówienia tj. kierownik robót branży konstrukcyjno –



budowlanej (uprawnienia budowlane do projektowania w specjalności konstrukcyjno – budowlanej bez ograniczeń wydane na podstawie obecnie obowiązujących przepisów prawa oraz projektant branży konstrukcyjno – budowlanej (uprawnienia budowlane do kierowania robotami budowlanymi w specjalności konstrukcyjno – budowlanej bez ograniczeń wydane na podstawie wcześniej obowiązujących przepisów prawa (załącznik nr 6 do SIWZ Wykaz personelu technicznego),

- c) potwierdzające doświadczenie Wykonawcy w postaci wykonania (zakończenia) w okresie ostatnich 5 lat przed upływem terminu składania ofert, a jeżeli okres prowadzenia działalności jest krótszy - w tym okresie, minimum dwóch inwestycji obejmujących swoim zakresem budowę hal, wiat o konstrukcji stalowej lub mieszanej (stalowo-żelbetowej) lub wykonaniu innej konstrukcji stalowej o wartości minimum 150 000 zł dla każdej z prac (załącznik nr 5 do SIWZ Wykaz wykonanych robót budowlanych).

Do wykazu robót należy załączyć dokumenty potwierdzające, że wskazane roboty budowlane zostały wykonane w należyty sposób i terminowo. Dokumenty takie winny być wystawione przez inwestora i podpisane przez osoby upoważnione do reprezentowania inwestora. Wszystkie dokumenty i zaświadczenia winny stwierdzać stan obecny, mogą być przedstawione w formie oryginału lub kserokopii poświadczonych za zgodność z oryginałem przez Wykonawcę składającego ofertę.

3. Jeżeli Wykonawca ma siedzibę lub miejsce zamieszkania poza terytorium Rzeczypospolitej Polskiej, zamiast dokumentów, o których mowa w rozdziale VII pkt. 1.2. składa: dokument wystawiony w kraju, w którym ma siedzibę lub miejsce zamieszkania, potwierdzający, że nie otwarto jego likwidacji, ani nie ogłoszono upadłości, wystawiony nie wcześniej niż 6 miesięcy przed upływem terminu składania ofert.
4. Wykonawcy wspólnie ubiegający się o udzielenie zamówienia ponoszą solidarną odpowiedzialność za niewykonanie lub nienależyte wykonanie zobowiązania.
5. Wykonawcy wspólnie ubiegający się o udzielenie zamówienia ustanawiają Pełnomocnika do reprezentowania ich w niniejszym postępowaniu i zawarcia umowy. Dokument ustanawiający pełnomocnika należy dołączyć do oferty.

Przed podpisaniem umowy Zamawiający będzie mógł żądać od wykonawców, o których mowa powyżej dostarczenia kopii umowy konsorcjum.

6. W przypadku składania oferty wspólnej Wykonawcy składają:

a) dokumenty w postaci: oferty - wspólnie,

b) oświadczenia i dokumenty, takie jak: aktualny odpis z właściwego rejestru lub z centralnej ewidencji i informacji o działalności gospodarczej, zaświadczenia właściwego naczelnika urzędu skarbowego potwierdzającego, że wykonawca nie zalega z opłacaniem podatków, wystawionego nie wcześniej niż 3 miesiące przed upływem terminu składania ofert, lub innego dokumentu potwierdzającego, że wykonawca zawarł porozumienie z właściwym organem podatkowym w sprawie spłat tych należności wraz z ewentualnymi odsetkami lub grzywnami, w szczególności uzyskał przewidziane prawem zwolnienie, odroczenie lub rozłożenie na raty zaległych płatności lub wstrzymanie w całości wykonania decyzji właściwego organ, zaświadczenia właściwej terenowej jednostki organizacyjnej Zakładu Ubezpieczeń Społecznych lub Kasy Rolniczego Ubezpieczenia Społecznego albo innego dokumentu potwierdzającego, że wykonawca nie zalega z opłacaniem składek na ubezpieczenia społeczne lub zdrowotne, wystawionego nie wcześniej niż 3 miesiące przed upływem terminu składania ofert, lub innego dokumentu potwierdzającego, że wykonawca zawarł porozumienie z właściwym organem

w sprawie spłat tych należności wraz z ewentualnymi odsetkami lub grzywnami, w szczególności uzyskał przewidziane prawem zwolnienie, odroczenie lub rozłożenie na raty zaległych płatności lub wstrzymanie w całości wykonania decyzji właściwego organu – każdy z Wykonawców odrębnie.

7. Zamawiający wezwie Wykonawców, którzy w wyznaczonym terminie nie złożyli wymaganych przez Zamawiającego oświadczeń i dokumentów lub złożyli wymagane oświadczenia i dokumenty lecz z błędami do ich uzupełnienia w wyznaczonym terminie, chyba że mimo ich złożenia oferta podlegałaby odrzuceniu lub konieczne byłoby unieważnienie postępowania.
8. Zamawiający poprawi w tekście oferty oczywiste omyłki pisarskie, omyłki rachunkowe w obliczeniu ceny, oraz inne nie mające charakteru istotnego omyłki polegające na niezgodności oferty z SIWZ. Poprawiając omyłki rachunkowe, Zamawiający będzie uwzględniał konsekwencje rachunkowe dokonanych poprawek.

VIII. Opis kryteriów i sposobów dokonywania oceny spełnienia warunków wymaganych od Wykonawców:

1. Przyjęto następujące kryterium oceny złożonych ofert i jego wartość procentową:
- cena 100 %
2. Zamawiający przyzna realizację zamówienia oferentowi, którego oferta odpowiada zasadom określonym w Regulaminie udzielania zamówień oraz niniejszej specyfikacji i jednocześnie posiada najniższą cenę.
3. Zamawiający będzie rozpatrywał – oceniał, złożone oferty z uwzględnieniem cen netto tj. bez podatku VAT. Wartość podatku VAT będzie ustalona w dniu wystawienia faktury końcowej zgodnie z obowiązującymi na ten dzień przepisami.
4. Jeżeli zaoferowana cena lub jej istotne części składowe wydają się rażąco niskie, w stosunku do przedmiotu zamówienia i budzą wątpliwości Zamawiającego co do możliwości wykonania przedmiotu zamówienia zgodnie z wymaganiami określonymi przez Zamawiającego w SIWZ lub wynikającymi z odrębnych przepisów, Zamawiający zwraca się o udzielenie wyjaśnień, w tym złożenie dowodów, dotyczących sposobu wyliczenia ceny. O ile Wykonawca potwierdza, że jego cena nie jest ceną rażąco niską jego obowiązkiem jest wykazanie Zamawiającemu sposobu obliczenia ceny oraz udowodnienie, że zaoferowana cena zapewnia należyte wykonanie zamówienia.
5. Ocena spełnienia warunków wymaganych od Wykonawców dokonana zostanie zgodnie z formułą „spełnia - nie spełnia”, w oparciu o oświadczenia i dokumenty przedstawione w ofercie, zgodnie z wyszczególnieniem w rozdziale VII ust 1-6. Z treści załączonych dokumentów musi wynikać jednoznacznie, iż ww. warunki Wykonawca spełnił. Nie spełnienie chociażby jednego z ww. warunków skutkować będzie wykluczeniem Wykonawcy z postępowania, a oferta zostanie uznana za odrzuconą.
6. Podana cena oferty musi być wyrażona w PLN (z dokładnością do dwóch miejsc po przecinku). Cena będzie ceną ryczałtową i musi uwzględniać wszystkie wymagania niniejszej SIWZ oraz obejmować wszelkie koszty, jakie poniesie Wykonawca z tytułu należytej oraz zgodnej z obowiązującymi przepisami realizacji przedmiotu zamówienia.
7. W odniesieniu do ceny całkowitej (ryczałtowej - netto) Zamawiający przyjmuje, że prawidłowo podana przez Wykonawcę cena ryczałtowa obejmuje całość przedmiotu zamówienia, bez względu na sposób jej obliczenia.

Cena ryczałtowa zaproponowana przez Wykonawcę jest ostateczna i wyklucza możliwość żądania dodatkowej zapłaty za wykonanie robót budowlanych objętych przedmiotem zamówienia w tym zakresie.

IX. Wskazanie miejsca i terminu składania ofert:

1. Oferty należy składać w siedzibie:
Miejskiego Przedsiębiorstwa Wodociągów i Kanalizacji Sp. z o. o., ul. Lipowa 76 A, 64-100 Leszno,
w sekretariacie - budynek A, I piętro.
2. Termin składania ofert upływa w **dniu 14.06.2019 r. do godz. 10⁰⁰**.

X. Wymagania dotyczące wadium oraz zabezpieczenia należytego wykonania umowy:

1. Każdy oferent zobowiązany jest zabezpieczyć swą ofertę wadium w wysokości **3 600,00 zł (trzy tysiące sześćset złotych 00/100)**.
2. Wadium może być wniesione w następującej formie:
 - a) pieniądzu,
 - b) poręczenia bankowego lub ubezpieczeniowego,
 - c) gwarancji bankowej,
 - d) gwarancji ubezpieczeniowej.
3. Potwierdzenie przelewu (dokonania wpłaty wadium)/ dokument wadialny należy przedłożyć wraz z ofertą
4. Wadium wnoszone w pieniądzu należy wpłacić na konto Zamawiającego w Santander Bank Polska S.A. o/Leszno nr konta 47 1090 1245 0000 0000 2400 9725, tak by znajdowało się na wskazanym rachunku przed upływem terminu składania ofert, natomiast dowód ustanowienia wadium w formie innej niż pieniądź należy dołączyć do składanej oferty, jako kolejny załącznik. Za termin wniesienia wadium w formie przelewu pieniężnego przyjmuje się termin uznania na rachunku Zamawiającego.
5. W przypadku złożenia wadium w formie gwarancji jej treść jednoznacznie będzie wskazywać, że jest ona gwarancją nieodwołalną i bezwarunkową, płatną na pierwsze pisemne żądanie Zamawiającego. Gwarancja sporządzona zgodnie z obowiązującym prawem powinna zawierać następujące elementy:
 - a) nazwy: Wykonawcy, beneficjenta (Zamawiającego), gwaranta oraz wskazanie ich siedzib,
 - b) numer zamówienia nadany przez Zamawiającego,
 - c) określenie wierzytelności, która ma być zabezpieczona gwarancją,
 - d) kwotę gwarancji,
 - e) termin ważności gwarancji-- nie krótszy niż okres związania ofertą,
 - f) zobowiązanie do zapłacenia kwoty gwarancji w przypadkach określonych w ust 7.
6. Zamawiający dokona zwrotu wadium niezwłocznie po rozstrzygnięciu postępowania i po zawarciu umowy z wybranym wykonawcą. Jeżeli wadium wniesiono w pieniądzu, Zamawiający zwróci je wraz z odsetkami wynikającymi z umowy rachunku bankowego, na którym było ono przechowywane, pomniejszone o koszty prowadzenia rachunku bankowego oraz prowizji bankowej za przelew pieniędzy na rachunek bankowy wskazany przez Wykonawcę.
7. Zamawiający zatrzymuje wadium, jeżeli:
 - a) Wykonawca odmówi podpisania umowy w sprawie zamówienia na warunkach określonych w ofercie lub za cenę ustaloną w przetargu,
 - b) Wykonawca nie wniósł, we wskazanym terminie wymaganego zabezpieczenia należytego wykonania umowy,
 - d) zawarcie umowy w sprawie zamówienia stało się niemożliwe z innych przyczyn leżących po stronie Wykonawcy,
 - e) na wezwanie Zamawiającego, w terminie przez niego określonym Wykonawca nie uzupełnił pełnomocnictw, dokumentów lub oświadczeń.

8. Wykonawca, który wygra przetarg złoży Zamawiającemu, najpóźniej w dniu podpisania umowy, zabezpieczenie należytego wykonania umowy w wysokości 5% wartości zamówienia netto w ofercie złożonej przez wykonawcę.
9. Za skuteczne złożenie zabezpieczenia Zamawiający uważa jedną z niżej wymienionych form:
 - wpływ środków pieniężnych na rachunek bankowy Zamawiającego,
 - złożenie w siedzibie Zamawiającego:
 - poręczeń bankowych,
 - gwarancji bankowych lub ubezpieczeniowych,
10. Za zgodą Zamawiającego, w trakcie realizacji umowy, Wykonawca może dokonać zmiany formy zabezpieczenia na jedną z form, o których mowa powyżej, pod warunkiem zachowania jej ciągłości oraz bez zmniejszenia wartości.
11. Zabezpieczenie służyć będzie pokryciu roszczeń z tytułu niewykonania lub nienależytego wykonania umowy.
12. Zamawiający dokona zwrotu zabezpieczenia należytego wykonania umowy po upływie okresu obowiązywania umowy - w terminie 30 dni od złożenia przez Wykonawcę pisemnego wniosku.

XI. Informacje o formalnościach, jakich należy dopełnić po wyborze oferty w celu zawarcia umowy.

1. Umowa o wykonanie przedmiotowego zamówienia zostanie podpisana w terminie do 7 dni roboczych od dnia przekazania oferentom informacji o wyborze najkorzystniejszej oferty.
2. W przypadku, gdy zostanie wybrana jako najkorzystniejsza oferta Wykonawców wspólnie ubiegających się o udzielenie zamówienia, Wykonawca przed podpisaniem umowy na wezwanie Zamawiającego przedłoży umowę regulującą współpracę Wykonawców.
3. O terminie złożenia dokumentu, o którym mowa w punkcie poprzedzającym Zamawiający powiadomi Wykonawcę odrębnym pismem.
4. Warunkiem zawarcia umowy będzie wcześniejsze złożenie przez Wykonawcę zabezpieczenia należytego wykonania umowy zgodnie ze wskazaniem w rozdziale X ust 8-12.

XII. Inne postanowienia specyfikacji:

1. Opis sposobu udzielania wyjaśnień dotyczących specyfikacji istotnych warunków zamówienia. Udzielanie wyjaśnień dotyczących treści SIWZ, a mających istotny wpływ na prawidłowe sporządzenie oferty, będzie następowało poprzez zamieszczenie treści zapytania wraz z wyjaśnieniem na stronie internetowej Zamawiającego www.mpwik-leszno.pl, w miejscu opublikowania ogłoszenia o przedmiotowym postępowaniu.
2. Wszelkie zapytania dotyczące SIWZ w trakcie postępowania należy kierować do Zamawiającego w formie pisemnej, faksem- pod numer (65) 5298371 lub drogą elektroniczną: e-mail: k.zawirska@mpwik-leszno.pl i sekretariat@mpwik-leszno.pl.
3. Zamawiający udzieli Wykonawcy wyjaśnień w terminie 2 dni roboczych od jego otrzymania, pod warunkiem, że wniosek o wyjaśnienie treści SIWZ wpłynął do Zamawiającego nie później niż w 5 dniu przed terminem składania ofert.
4. Zamawiający informuje, że wszelkie formy kontaktu Wykonawcy z Zamawiającym, w tym zwłaszcza zadawanie pytań w toku postępowania, złożenie oferty w postępowaniu oraz podpisanie umowy w sprawie niniejszego zamówienia może się wiązać z przetwarzaniem danych osobowych Wykonawcy lub osób działających w imieniu Wykonawcy. W związku z powyższym, w celu realizacji obowiązku

informacyjnego, o którym mowa w przepisie art. 13 ust. 1 i 2 rozporządzenia Parlamentu Europejskiego i Rady (UE) 2016/679 z dnia 27 kwietnia 2016 r. w sprawie ochrony osób fizycznych w związku z przetwarzaniem danych osobowych i w sprawie swobodnego przepływu takich danych oraz uchylenia dyrektywy 95/46/WE (Dz. Urz. UE L 119 z 04.05.2016, str. 1), Zamawiający przekazuje Załącznik nr 4 do SIWZ.

5. Termin, do którego Wykonawca będzie związany złożoną ofertą ustala się na 60 dni licząc od terminu wyznaczonego na złożenie ofert.
6. Wszelkie rozliczenia związane z realizacją zamówienia, którego dotyczy niniejsza SIWZ dokonywane będą w złotych polskich PLN. W przypadku złożenia przez Wykonawców dokumentów zawierających dane w innych walutach niż PLN, Zamawiający jako kurs przeliczeniowy waluty przyjmie średni kurs Narodowego Banku Polskiego z dnia publikacji ogłoszenia o zamówieniu na stronie internetowej Zamawiającego. Ten sam kurs Zamawiający przyjmie przy przeliczaniu wszelkich innych danych finansowych. Jeżeli w tym dniu nie będzie opublikowany średni kurs NBP, Zamawiający przyjmie kurs średni z ostatniej tabeli przed publikacją ogłoszenia o zamówieniu
7. Zamawiający zastrzega sobie prawo do unieważnienia postępowania o udzielenie zamówienia na każdym jego etapie prowadzenia postępowania, w całości lub części, bez podania przyczyn.
8. Zamawiający wykluczy z postępowania Wykonawców, o których mowa w § 8 „Regulaminu udzielania zamówień MPWiK Sp. z o. o.” o wykluczeniu z postępowania Zamawiający zawiadomi niezwłocznie wykluczonego Wykonawcę, podając uzasadnienie faktyczne i prawne. Ofertę Wykonawcy wykluczonego uznaje się za odrzuconą.
9. Zamawiający zobowiązany jest odrzucić ofertę w następujących przypadkach:
 - a) jest niezgodna z „Regulaminem udzielania zamówień MPWiK Sp. z o. o.”,
 - b) jej treść nie odpowiada treści SIWZ,
 - c) jej złożenie stanowi czyn nieuczciwej konkurencji,
 - d) zawiera rażąco niską cenę w stosunku do przedmiotu zamówienia.
 - e) została złożona przez Wykonawcę wykluczonego z udziału w postępowaniu,
 - f) zawiera błędy w obliczeniu ceny,
 - g) jest nieważna na podstawie innych przepisów.
10. Otwarcie ofert nastąpi w siedzibie Miejskiego Przedsiębiorstwa Wodociągów i Kanalizacji Sp. z o. o., ul. Lipowa 76A, 64-100 Leszno- salka w budynku C, w dniu **14.06.2019 r. o godz. 10:15**.
11. Otwarcia ofert dokona komisja przetargowa. Otwarcie ofert ma charakter publiczny.
12. Zamawiający zastrzega sobie prawo unieważnienia postępowania bez podawania przyczyny. W przypadku unieważnienia postępowania Wykonawcy nie będzie przysługiwało (Wykonawca zrzeka się takiego roszczenia) roszczenie odszkodowawcze względem Zamawiającego, w tym w szczególności związane z kosztami przygotowania oferty.
13. Bliższe informacje na temat specyfikacji istotnych warunków zamówienia można uzyskać:
 - w sprawach proceduralnych: Kamila Zawirska – w Dziale Inwestycji MPWiK Sp. z o. o., ul. Lipowa 76 A, 64-100 Leszno tel. (065) 529-83-58, od poniedziałku do piątku, w godz. 7.30 – 14.30.
 - w sprawach przedmiotu zamówienia: Paweł Wrzesiński – Oczyszczalnia Ścieków MPWiK Sp. z o. o., ul. Lipowa 76 A, 64-100 Leszno tel. (065) 529-83-83, od poniedziałku do piątku, w godz. 7.30 – 14.30.
14. Załączniki do niniejszej SIWZ:

- Nr 1 - formularz ofertowy,
- Nr 2 - oświadczenie o spełnianiu warunków udziału w postępowaniu,
- Nr 3- wzór umowy
- Nr 4 – Informacja dotycząca RODO
- Nr 5 - wykaz wykonanych robót budowlanych
- Nr 6 – wykaz personelu technicznego
- Nr 7 – koncepcja wykonania przesłon przeciwwiatrowych

Sporządziła: Kamila Zawirska

Weryfikacja prawna:

Starszy Specjalista ds. prawnych

Jakub Terlega

Zatwierdzono:

.....

Prezes Zarządu - Dyrektor Naczelny

Rafał Zalesiński